

DIE AKTUELLE
INFORMATION FÜR
UNSERE KUNDEN

UTILIS® Newsletter

Januar 2005



Mario Macario
Geschäftsführer



Siegfried Pfister
Leiter Aussendienst

Geschätzte Leserinnen und Leser

Siegfried Pfister, unser Aussendienstleiter Schweiz, geht nach 30 Jahren Tätigkeit in den Ruhestand. Am 01.09.1974 trat Sigi als zweiter Mitarbeiter im Aussendienst seine Stelle an. In dieser Funktion betreute er unsere ca. 2000 Kunden im Mittelland (Bern, Solothurn, Basel, Aargau und Teile der Ostschweiz). Als junger aufstrebender Mitarbeiter erreichte er seine Ziele schnell. Dank seinem Engagement konnten im Verlaufe der nachfolgenden 15 Jahre in diesem Gebiet weitere zwei Aussendienstmitarbeiter eingestellt werden. Im Jahre 1999 wurde Sigi die Verantwortung über den gesamten Aussendienst übertragen. Parallel baute er unsere sehr bekannten Zerspanungsseminare auf, die er auch selbst erfolgreich abhielt. Weit über 300 Teilnehmer profitierten seither von seinem Fachwissen, siehe auch Beitrag auf der nächsten Seite.

Nun wird er in den wohlverdienten Ruhestand treten, aus diesem hinaus jedoch weiterhin die Zerspanungsseminare weiterführen und uns zur Verfügung stehen. Wofür wir ihm an dieser Stelle ganz herzlich danken möchten.

Lieber Sigi, im Namen unserer Kunden, Lieferanten, Mitarbeiter und Geschäftsleitung danken wir Dir für Deine vorbildlichen Leistungen und wünschen Dir und Deiner Familie für die Zukunft alles Gute und Gesundheit.

Utilis AG, Präzisionswerkzeuge

Kreuzlingerstrasse 22, CH-8555 Müllheim TG, Switzerland
Telefon ++41 (0)52 762 62 62, Telefax ++41 (0)52 762 62 00
info@utilis.com, www.utilis.com





Interessierte Zuhörer



Wäre dieses Werkzeug etwas für uns?

BEWÄHRTE UTILIS PRAXISSEMINARE

Der Name Utilis steht als Partner für die Lösung vieler Zerspanungsprobleme in Gross-, Mittel- und Kleinbetrieben. Die Erfahrungen in der täglichen „Zerspanungspraxis“ und unser Know How wollen wir aber nicht nur für uns behalten.

Aus diesem Grunde bietet die Utilis seit dem Jahre 2000 mehrmals pro Jahr kundenorientierte Praxisseminare an. Themen wie „HSC/HPC—Bearbeitung“ oder werkstoffbezogen wie „wirtschaftliche Aluminiumzerspanung“ um nur zwei Beispiele durchgeführter Praxisseminare zu nennen.

Das grosse Interesse der Teilnehmer an diesen Seminaren bestätigt uns, dass der Wissensdurst nach moderner Zerspanungstechnologie in den Betrieben der Schweizer Industrie ungebrochen gross ist.

Wir hoffen mit unseren Seminaren einen kleinen Beitrag zur Erhaltung der Wettbewerbsfähigkeit unserer Industrie zu leisten.

Unsere nächsten Termine: 24. Februar 2005 (Wirtschaftliche Aluminiumzerspanung) und 5. April 2005 (HSC/HPC und Hartbearbeitung)

Fordern Sie die aktuellen Seminarunterlagen an unter office@utilis.com oder per Telefon unter der Nummer 052 762 62 62.

MULTIDEC®-TOP — VORSCHUBERHÖHUNG DURCH SCHLEPPSCHNEIDE

Durch den Einsatz des Multidec—Top Systems mit Schlepsschneide und der 93° Halter kann der Vorschub bis zum 6-fachen erhöht werden. Somit können die Bearbeitungszeiten bei gleicher Qualität erheblich verringert werden.

Nehmen Sie mit mir Kontakt auf, gerne erläutere ich Ihnen das Prinzip am Telefon.

Halter 93°
Eckenradius 0.08mm

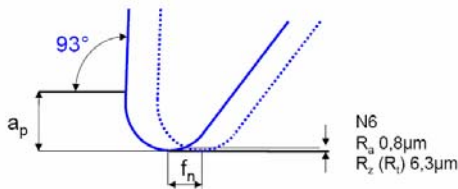

Halter 93°
Eckenradius 0.08mm

Top-Schneide

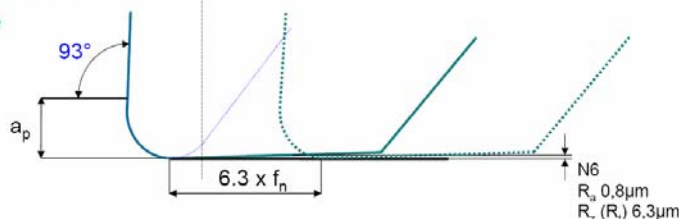

Roberto Nicoli
Produktmanager
der Produkteprogramme

- Delta Control
- Endfix
- Multidec
- Multistar
- Sonderwerkzeuge
- Tunit

Telefon: 052 762 62 19
roberto.nicoli@utilis.com

Utilis AG, Präzisionswerkzeuge

Kreuzlingerstrasse 22, CH-8555 Müllheim TG, Switzerland
Telefon ++41 (0)52 762 62 62, Telefax ++41 (0)52 762 62 00
info@utilis.com, www.utilis.com



Christian Saxer
Produktmanager
der Produktprogramme

- Ceramtec
- Ceratizit
- Erix
- PWB
- Regofix
- Rineck
- UTILIService

Telefon: 052 762 62 32
christian.saxer@utilis.com

CERATIZIT — PROFILEMASTER PROGRAMMERWEI- TERUNG



Seit dem 1. Dezember 2004 ist die Programmerweiterung für das Multifunktionswerkzeug Profilemaster lieferbar. Es handelt sich um Werkzeuge in den Durchmessern 12 / 20 und 32 mm, jeweils in den Längenausführungen 1.5D und 2.25D und den zugehörigen Wendepplatten.

Wozu Profilemaster? Axialeinstiche 0° oder Radialeinstiche 90° mit nur einem Werkzeug und mit verkürzten Rüstzeiten.

Welche Nutzen erhalten Sie durch Profilemaster?

- Werkzeugwechselzeiten einsparen
- Programmieraufwand reduzieren
- Rüst- und Voreinstellzeiten verkürzen
- Bearbeitungszeiten optimieren

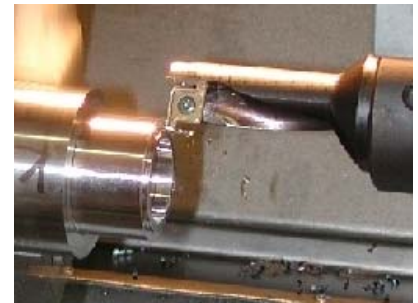

D	Werkzeug	Wendepplatte	HM- Sorte	
			CTC1435	CTP2440
10	PM 10L/R-1.5D	PM 10L/RG201504-M20	•	•
	PM 10L/R-2.25D			
12	PM 12L/R-1.5D	PM 12L/RG201804-M20	•	•
	PM 12L/R-2.25D			
16	PM 16L/R-1.5D	PM 16L/RG252004-M20	•	•
	PM 16L/R-2.25D			
20	PM 20L/R-1.5D	PM 20L/RG302504-M20	•	•
	PM 20L/R-2.25D			
25	PM 25L/R-1.5D	PM 25L/RG353004-M20	•	•
	PM 25L/R-2.25D			
32	PM 32L/R-1.5D	PM 32L/RG404004-M20	•	•
	PM 32L/R-2.25D			

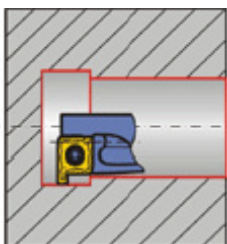

90°—Variante

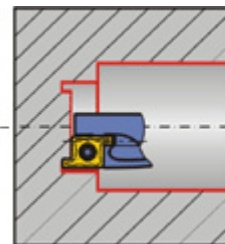
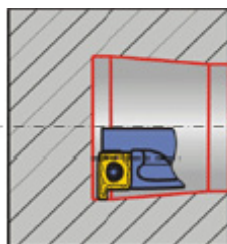

0°—Variante

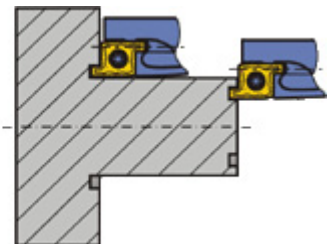

Utilis AG, Präzisionswerkzeuge

Kreuzlingerstrasse 22, CH-8555 Müllheim TG, Switzerland
Telefon ++41 (0)52 762 62 62, Telefax ++41 (0)52 762 62 00
info@utilis.com, www.utilis.com

NT TOOL UNÜBERTROFFENE SPANNKRAFT, STEIFIGKEIT, GENAUIGKEIT

Wie Sie wissen, offerieren wir Ihnen noch bis am 31.03.2005 die Kraftspannfutter von NT TOOL zu ausserordentlich vorteilhaften Konditionen.

Die technische Überlegenheit zeigen wir Ihnen gerne auf. Wir haben im eigenen Hause die Spannkraft dieser Kraftspannfutter gegenüber Schrumpffuttern getestet. Es wurde gemessen, wie stark sich ein stark gedrahter HM-Schafffräser nach 260 mm Fräsweg durch das Fräsen selbst aus dem Spannfutter herausziehen lässt.

- Beim Schrumpffutter mit dünner Wand – 8 mm
- Beim Schrumpffutter mit dicker Wand – 0.35 mm
- Beim NT TOOL Kraftspannfutter nur – 0.03 mm !

Nehmen Sie mit mir Kontakt auf für genauere Informationen.

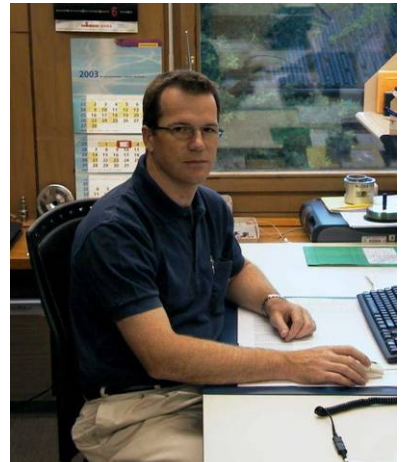

Andreas Bottlang
Produktmanager
der Produkteprogramme

- Dihart
- Hainbuch
- Hitachi
- Jel
- Komet Group
- NT Tool

Telefon: 052 762 62 33
andreas.bottlang@utilis.com

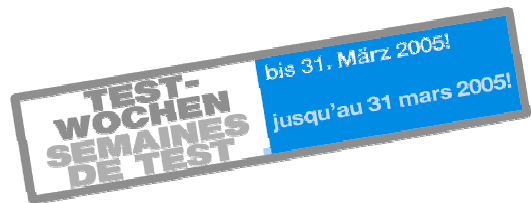
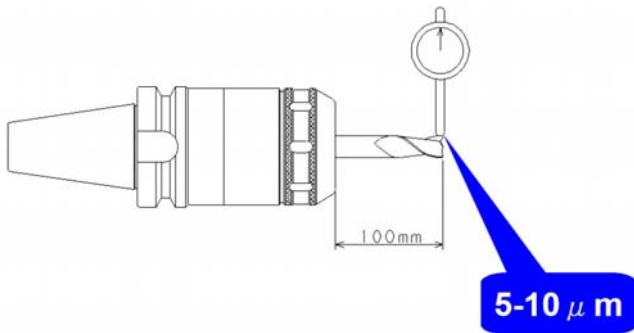

Unübertroffene Rundlaufgenauigkeit

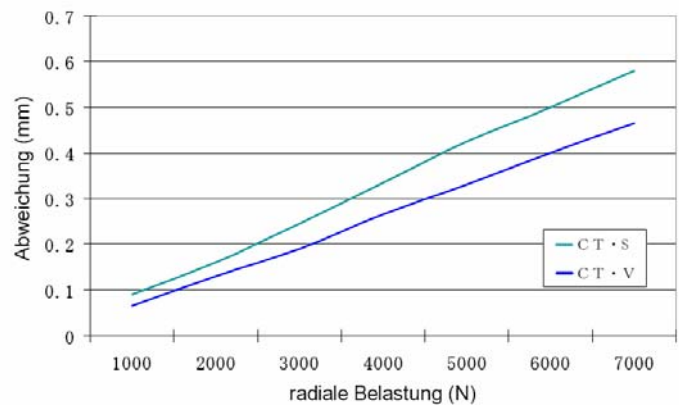
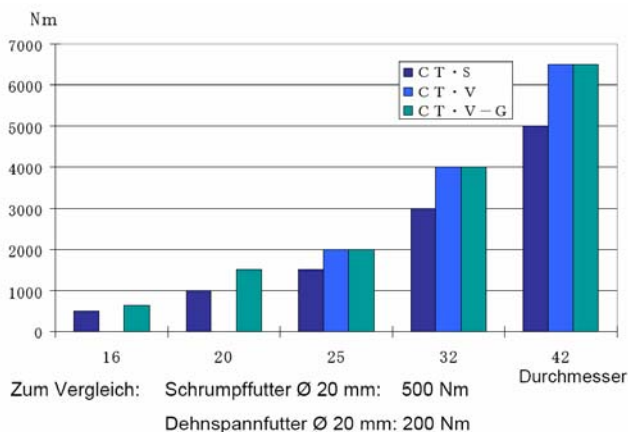

Unübertroffene Spannkraft

Unübertroffene Steifigkeit

Utilis AG, Präzisionswerkzeuge

Kreuzlingerstrasse 22, CH-8555 Müllheim TG, Switzerland
Telefon ++41 (0)52 762 62 62, Telefax ++41 (0)52 762 62 00
info@utilis.com, www.utilis.com