

Bearbeitungsrichtung
sens d'usinage
machining direction

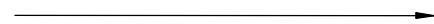

- Bitte Drehrichtung kontrollieren und bestätigen!
- Veuillez contrôler le sens de rotation et validez!
- Please check and confirm the rotation direction!

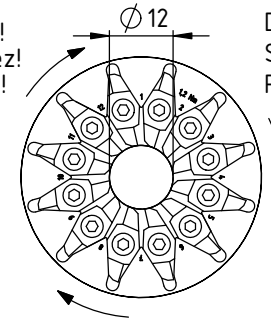

Drehrichtung
Sens de rotation
Rotation direction

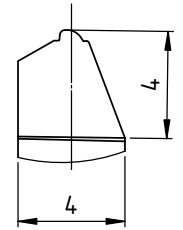
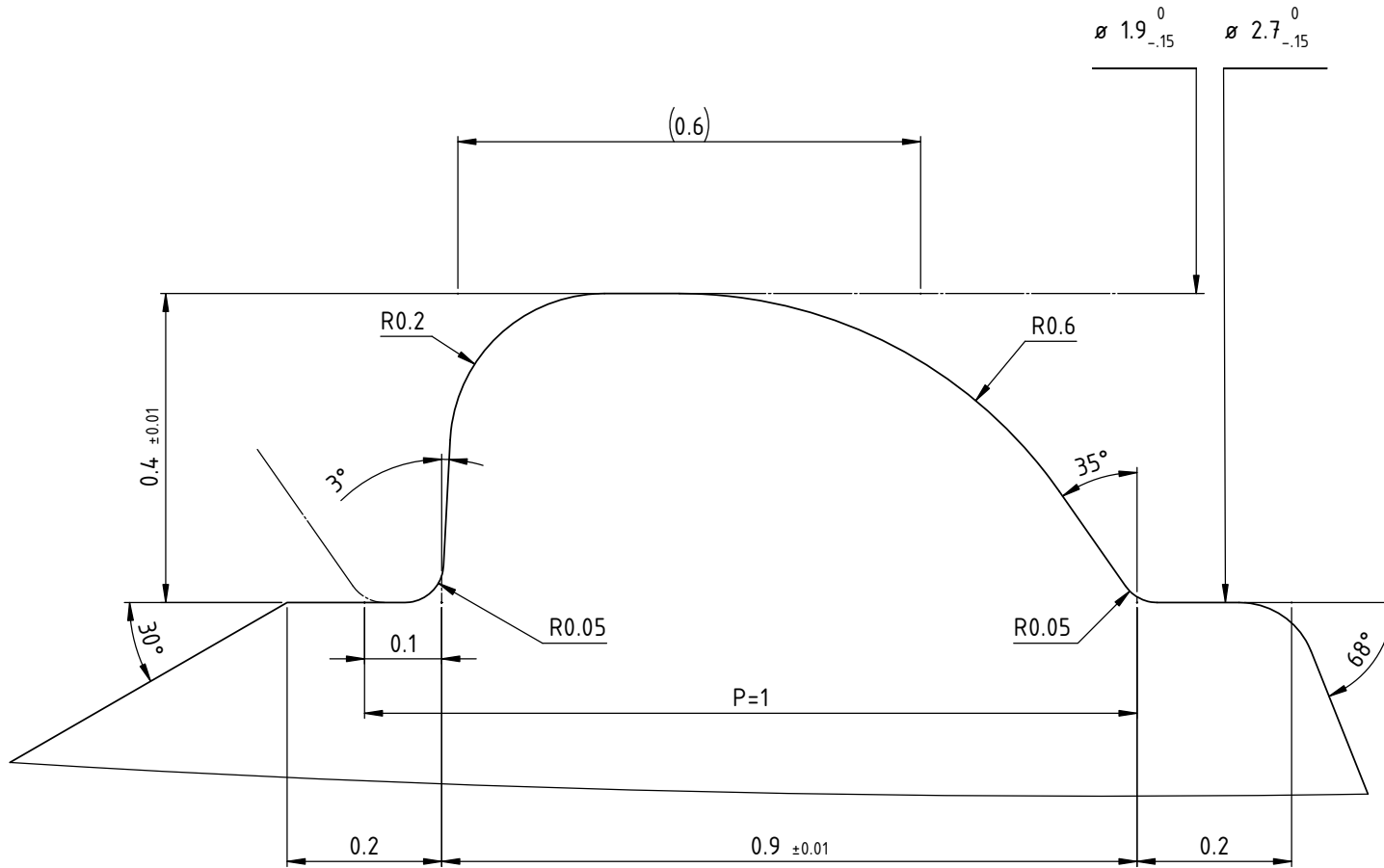

Steigungswinkel:
Angle de filet:
Leadangle:

8.1°

Schleifzeichnung:
Dessin d'affutage:
Grinding drawing:

MWI-000058-Z

Bezeichnung:
Denomination:
Description:

MWI12 164 HA2.7 VP

Originalzeichnung:
Dessin original:
Original drawing:

ISO 5835 HA2.7

Allgemeintoleranzen DIN ISO 2768-1 und interne Norm

Genauigkeitsgrad	Längenmasse in mm					Radius in mm				Winkel in°
	≤ 0.2	> 0.2 ≤ 3.0	> 3.0 ≤ 6.0	> 6.0 ≤ 30.0	> 30.0 ≤ 120.0	≤ 0.06	> 0.06 ≤ 0.2	> 0.2 ≤ 1.0	> 1.0 ≤ 30.0	Alle
f (fein)	± 0.01	± 0.025	± 0.05	± 0.1	± 0.15	± 0.005	± 0.01	± 0.02	± 0.05	± 0° 20'

Kunde Nr.	Kunde	Artikel Nr.	Erstellt durch	Erstell Datum	Freigegeben von	Freigabe Datum
12026	UTILIS AG	119056	C.Fabozzi	14.06.2011	C.Fabozzi	14.06.2011
Artikel Bezeichnung		Format	Blatt	Zeichnungsnummer		Index
MWI12 164 HA2.7 VP		A3	1 / 3	MWI-000058		C

Kundenzeichnung

Plotdatum: 04.01.2012