

Diese Schraube am Schluss anziehen.  
Serrer cette vis à la fin.  
Tight this screw at the end.

Diese 2 Schrauben zuerst anziehen.  
Serrer cetttes 2 vis en premier.  
First tight those 2 screws.

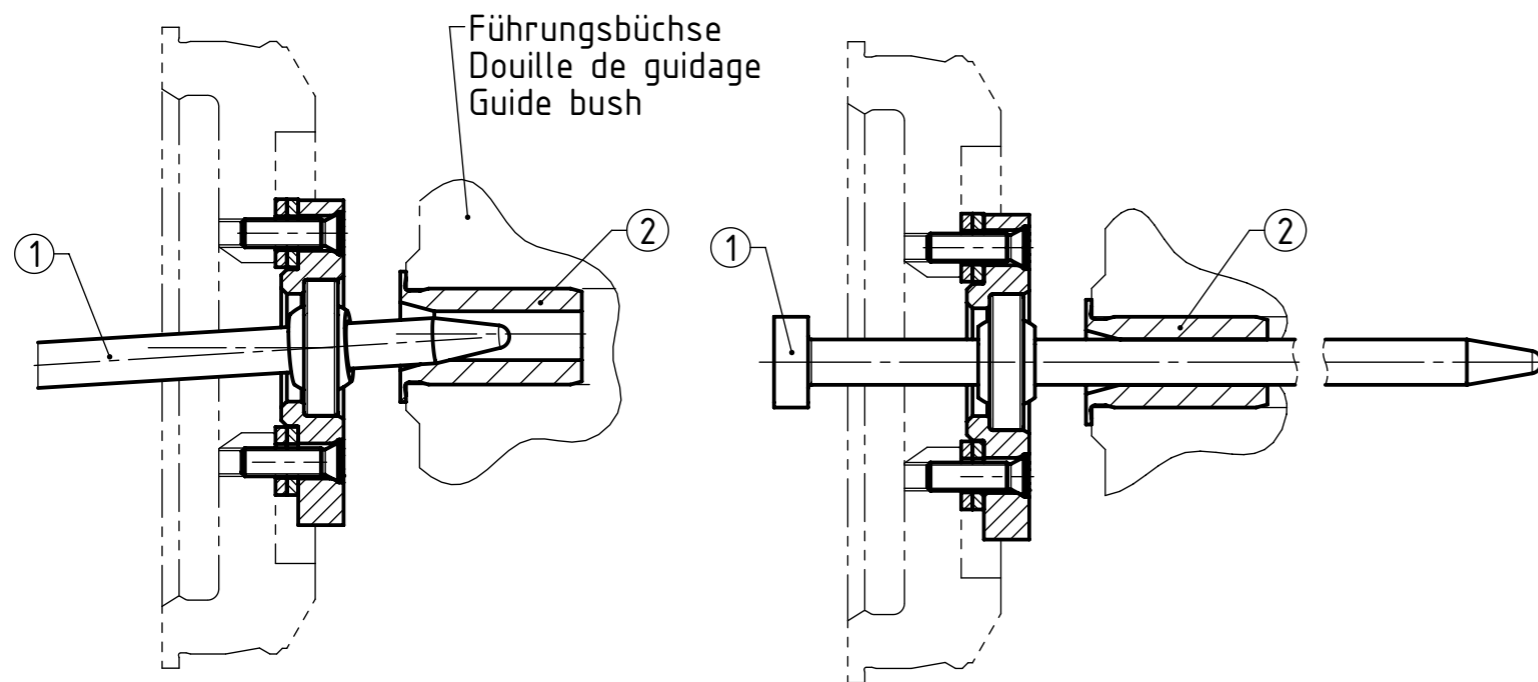
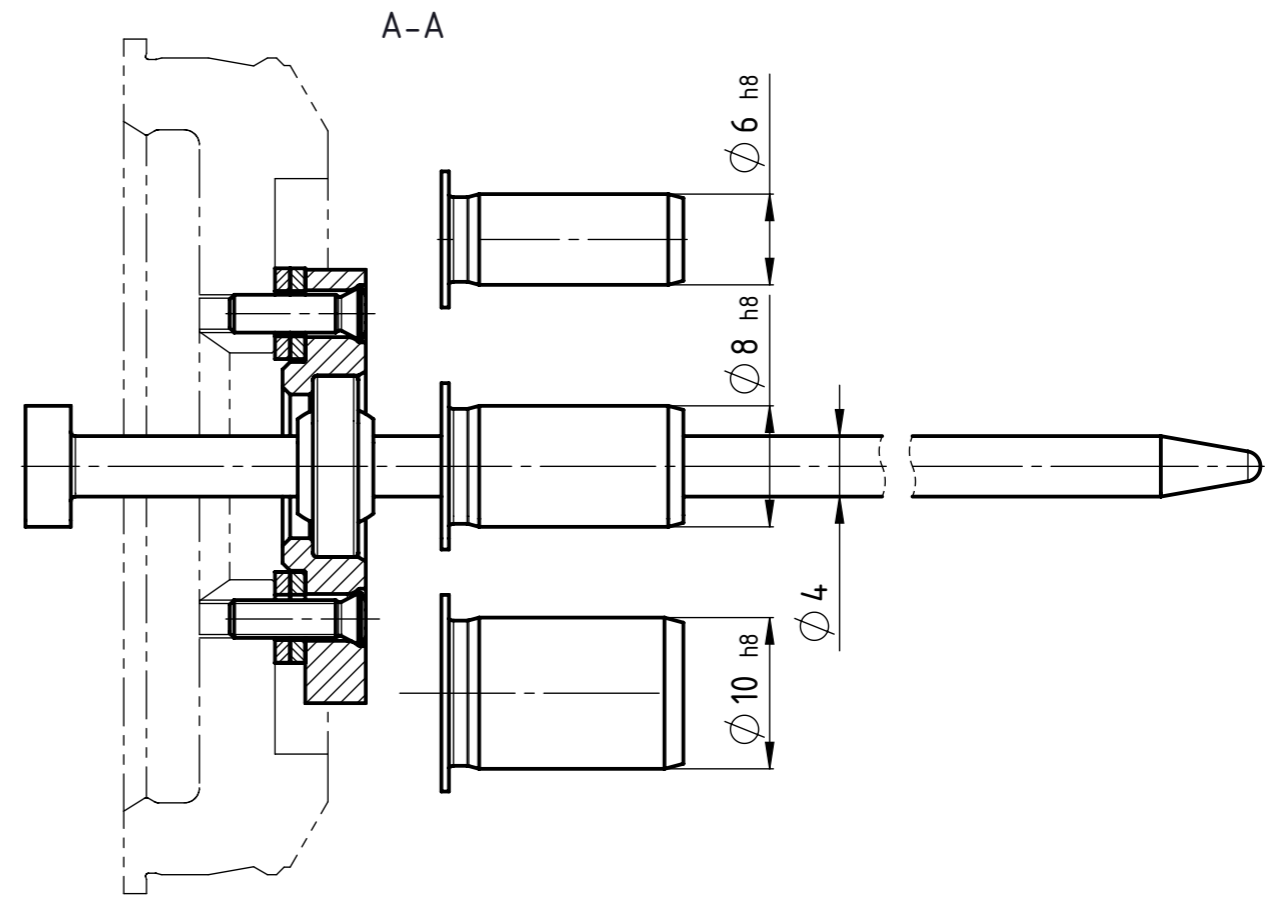

Führungsbüchse  
Douille de guidage  
Guide bush

Plattenbreite* Largeur de plaquette* Insert width*	Anzahl Distanzscheiben Nombre de rondelles d'ajustage Number of shim washers
4 mm ( $\Delta L2 = 0$ mm)	0
6 mm ( $\Delta L2 = 1$ mm)	1
8 mm ( $\Delta L2 = 2$ mm)	2

\* siehe Datenblatt der einzusetzenden Wirbelplatte  
\* voir fiche d'accompagnement de les plaquettes utiliser  
\* see monitoring data sheet of the according whirling insert

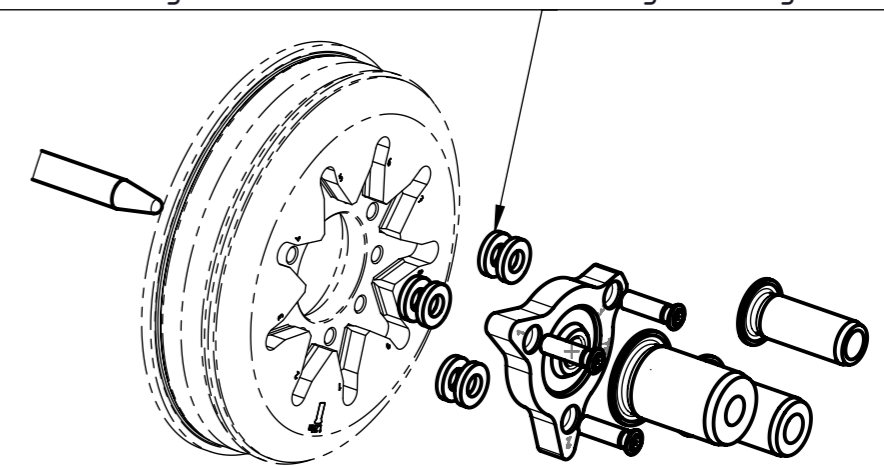

Spitzenhöhe solange korrigieren, bis Zentrierstift (1) in den Zentrieradapter (2) geschoben werden kann.

Corriger l'hauteur de pointe juste à que la pointe de centrage (1) peut être poussé dans l'adaptateur de centrage (2).

Adjust the center height as long as the centering pin (1) fits into the centering adapter (2).